



**Tora**  
SERIES





Il nostro obiettivo è sempre lo stesso:  
costruire il più bel trattore del mondo!

## Quando ero bambino...

mi emozionavo ogni volta che vedevo un trattore.  
Mio nonno possedeva un Antonio Carraro e guardandolo,  
sognavo di possederne anch'io uno, un giorno. Quando ero  
bambino fantasticavo sul futuro della mia vita: l'unica  
certezza era che avrei evitato un'esistenza banale. Mi  
immaginavo un lavoro che mi avrebbe appassionato, una  
famiglia tutta mia. Una bella casa, un'auto.  
Magari una moto. E un trattore.  
Un giorno ho liberato il cuore.  
Ho acquistato un trattore Antonio Carraro. Lo dovevo a  
me stesso... e a mio nonno.





# Tora SERIES



## OBIETTIVO: STUPIRE!

*La Serie Tora è frutto di un nuovo progetto intrapreso dal reparto di Ricerca e Sviluppo AC con il fine di raggiungere soluzioni tecniche e portate idrauliche migliorative ed inedite per questa fascia di potenza. A cominciare dal cambio e dalla PTO che sono gli stessi adottati nelle Serie ammiraglie AC. Il posto di guida è collocato su di una nuova piattaforma utile a riservare, per ogni modello della Serie, il massimo spazio vivibile per l'operatore a bordo, pur mantenendo le dimensioni e gli ingombri esterni del trattore, estremamente compatti. Due le motorizzazioni disponibili: a 52 e 66hp, declinate in configurazioni diverse con Telaio Oscillante ACTIO™ articolato o a ruote sterzanti; monodirezionali o dotati di guida reversibile RGS™.*

## MOTORE

5  
STAGE

Due le opzioni di motorizzazione studiate per contribuire alla compattezza del trattore senza inficiarne la maneggevolezza e la sterzata stretta: a 52hp (sigla 5800) o 66hp (sigla 6800).

**Sigla 5800** > Direttiva CEE: Stage 5 - US EPA Tier 4 – Motore Yanmar 37,9 kW/ 52 hp/ n. 4 cil. (2091 cc) – Raffreddamento a liquido/ Iniezione Diretta Common Rail/ Turbo/ Coppia Max 170 Nm a 1690 rpm

**Sigla 6800** > Direttiva CEE: Stage 5 - US EPA Tier 4 – Motore Yanmar 48,5 kW/ 66 hp/ n. 4 cil. (2091 cc) – Raffreddamento a liquido/ Iniezione Diretta Common Rail/ Turbo Intercooler/ Coppia Max 210 Nm a 1690 rpm







# ACTIO™

## Telaio esclusivo Antonio Carraro

**ACTIO™**, è il Telaio Integrale Oscillante AC, costituito da una massiccia struttura in ghisa solidale agli assali al cui interno alloggia la trasmissione del trattore. E' dotato di uno snodo centrale con oscillazione longitudinale fino a 15°, per consentire alle ruote del trattore di seguire indipendentemente le sinuosità del terreno, assicurando stabilità e trazione. La costante aderenza degli pneumatici permette di scaricare a terra tutta la potenza del motore, incrementando resa e sicurezza. Con il telaio ACTIO™ il motore è collocato "a sbalzo" rispetto alle ruote anteriori, così che il baricentro del trattore risulta nel punto più basso possibile. Il peso del trattore è ripartito al 60% sull'assale anteriore e al 40% su quello posteriore. Quando si aggancia un attrezzo al trattore, le masse risultano equamente distribuite (al 50%) su ogni assale.



TRATTORE TRADIZIONALE



70% 30% 80% 20%

TRATTORE AC



40% 60% 50% 50%

**PLUS**

- + **Stabilità:** baricentro basso e 4 ruote motrici.
- + **Sicurezza:** tranquillità operativa.
- + **Comfort:** posto guida basso in corrispondenza del baricentro del trattore.
- + **Maneggevolezza:** passo corto e raggio di sterzata ridotto.
- + **Aderenza:** equa ripartizione dei pesi.
- + **Trazione:** 4 ruote motrici sempre incollate a terra.





# ACTIO™ TORA ARTICOLATO

Monodirezionali e reversibili

## SN 6800 V | monodirezionale stretto

66hp

Con il modello reversibile SRX, è l'isodiametrico monodirezionale a telaio articolato più stretto di tutta la Serie Tora. Un trattore specializzato dal design scattante e compatto, i parafanghi avvolgenti, le fiancate a filo e il posto di guida ribassato: elementi fondamentali per un agile disimpegno tra la vegetazione e tra i filari più stretti e bassi. Grazie al telaio articolato e al passo corto, questo modello offre un ridotto raggio di sterzo. La larghezza minima disponibile di questo modello si attesta a soli 98 cm. E' dotato di freni a doppio disco in bagno d'olio e sistema *Superbrake* meccanico integrato. Oltre al lavoro nei filari stretti, SN è destinato anche al lavoro nelle serre o negli spazi più angusti o dove si debbano effettuare slalom impegnativi a corto raggio. La perfetta ripartizione dei pesi garantita dal telaio ACTIO™ sulle quattro ruote motrici, assicura aderenza, stabilità e sicurezza anche in pendenza. Il potente impianto idraulico di tipo *Load Sensing*, con portata oltre i 50 l/min, permette l'abbinamento del trattore a molteplici tipologie di attrezzature. A richiesta, la nuova cabina *REDCab\** a 4 montanti, insonorizzata e dotata di aria condizionata, che garantisce un facile accesso a bordo e il massimo controllo visivo, nel lavoro tra i filari con atomizzatori, trincia ed interceppi e tutte le attrezzature specializzate e multifunzionali.

## SRX 5800/6800

52/66hp

Trattore multifunzionale agile e stretto (larghezza minima 98 cm come SN), disponibile in due motorizzazioni a 52 o 66hp, ideale per vigneti, frutteti e serre. Grazie al telaio articolato e al passo corto, questo modello offre un ridotto raggio di sterzo ed è quindi molto maneggevole. E' dotato di freni a doppio disco in bagno d'olio e sistema *Superbrake* meccanico integrato. La configurazione con motore a sbalzo e le 4 ruote isodiametriche, esalta la stabilità e l'aderenza al terreno del trattore anche nelle pendenze. Il potente impianto idraulico di tipo *Load Sensing*, con portata oltre i 50 l/min, permette l'abbinamento del trattore a molteplici tipologie di attrezzature, a tiro o a spinta, abili per la gestione totale delle coltivazioni anche a filare. Il nuovo strumento *Hydraulic Remote Control* consente la gestione totale degli attrezzi. La potenza di sollevamento è di 2200kg alle rotule permette anche le lavorazioni del terreno con attrezzature importanti come ad esempio le seminatrici combinate per le operazioni di sovescio. A richiesta sono disponibili barre di sollevamento maggiorate per carichi più pesanti e lavorazioni più gravose. A richiesta, la nuova cabina *REDCab\** a 4 montanti, insonorizzata e dotata di aria condizionata, che garantisce un facile accesso a bordo e il massimo controllo visivo, anche in guida reversa, nel lavoro tra i filari con cimatrici, defogliatrici ed interceppi doppi.

5  
STAGE





# ACTIO™ TORA STERZANTE

Monodirezionali e reversibili

## TN 5800/6800 | monodirezionale

52/66hp

E' un monodirezionale "basso" destinato a molteplici colture: vigneti a spalliera e a pergola, frutteti e oliveti anche dislocati in pendenza o su terreni sconnessi di collina o montagna. Questo isodiametrico sterzante offre l'aderenza, la maneggevolezza e la compattezza necessarie a renderlo stabile e sicuro in ogni tipo di terreno. E' dotato di freni a doppio disco in bagno d'olio e sistema *Superbrake* meccanico integrato. Il potente impianto idraulico di tipo *Load Sensing*, con portata oltre i 50 l/min, permette l'abbinamento del trattore a molteplici tipologie di attrezzature anche sofisticate. Le numerose utenze idrauliche consentono un pratico abbinamento di un grande numero di attrezzature. La sua versatilità è amplificata dalla possibilità di essere configurato con diversi tipi di gommature a seconda della necessità di ogni Cliente. Il posto di guida è estremamente comodo e privo di intralci sul tunnel centrale per agevolare l'accesso a bordo e la guida. A richiesta, la nuova cabina *REDCab\** insonorizzata e dotata di aria condizionata, che garantisce il massimo controllo visivo in lavoro.

## TC 6800 F | monodirezionale "basso" a ruote posteriori maggiorate

66hp

Monodirezionale compatto, sterzante, con ruote posteriori maggiorate e configurazione "a frutteto" caratterizzato da un baricentro particolarmente "basso" che lo rende idoneo alle lavorazioni in forte pendenza. E' dotato di freni a doppio disco in bagno d'olio e sistema *Superbrake* meccanico integrato. Il potente impianto idraulico di tipo *Load Sensing*, con portata oltre i 50 l/min, permette l'abbinamento del trattore a molteplici tipologie di attrezzature, abili per la gestione totale delle colture come: vigneti a spalliera e a pergola, frutteti e oliveti anche dislocati in pendenza o su terreni sconnessi. Le numerose utenze idrauliche consentono un pratico abbinamento di un grande numero di attrezzature. La piattaforma di guida è particolarmente spaziosa: il posto di guida, ampio e "basso", garantisce massimo comfort operativo anche nelle lavorazioni sotto chioma.

5  
STAGE



## TRX 5800

52hp

E' il modello isodiametrico, reversibile, a telaio sterzante. E' dotato di freni a doppio disco in bagno d'olio e sistema *Superbrake* meccanico integrato. Il potente impianto idraulico di tipo *Load Sensing*, con portata oltre i 50 l/min, permette l'abbinamento del trattore a molteplici tipologie di attrezzature anche sofisticate. Le numerose utenze idrauliche consentono un pratico abbinamento di un grande numero di attrezzature. TRX monta in opzione, il dispositivo *Uniflex™* che lo rende idoneo alle lavorazioni tipiche della fienagione di montagna. A richiesta, la nuova cabina *REDCab\**, insonorizzata e dotata di aria condizionata, che garantisce il massimo controllo visivo, anche in guida reversa, nelle lavorazioni con attrezzi trainati o frontali.



RGS™  
NEW







## La guida reversibile brevettata

La nuova torretta girevole Serie Tora, ospita il posto di guida e i comandi del cambio e dell'inversore a fianco del volante. La nuova soluzione tecnica (brevetto AC) esalta il feeling uomo-macchina, offrendo maggior spazio abitativo per l'operatore. Il trattore Tora reversibile, risulta un mezzo dal baricentro basso, stretto e dagli ingombri molto contenuti, con un posto di guida ampio e confortevole.



### RGS™ Rev-Guide System TORA

È già noto per essere il sistema di guida reversibile AC su torretta girevole: ruotando di 180° il monogruppo sedile/volante/cruscotto/pedaliera, si ottiene una nuova prospettiva di guida, uguale e contraria. Il fine è quello di operare, con la stessa macchina, sia con attrezzi a traino (posteriori), in assetto tradizionale; sia con attrezzi a spinta o che richiedono applicazione frontale (montati sempre sullo stesso sollevatore posteriore) ma utilizzati in guida reversa. Il sistema amplifica la multifunzionalità del trattore, facilitando gli impieghi e migliorando precisione e qualità di esecuzione.

Questa soluzione tecnica ha permesso di avvicinare in maniera ergonomica i comandi meccanici al volante in modo che l'operatore trovi istantaneamente i dispositivi ricercati senza allontanare le mani dal volante.



La spaziosa piattaforma di guida isola termicamente ed acusticamente l'abitacolo dalla trasmissione, conferendo comfort e benessere operativo ed abbattendo drasticamente le vibrazioni. La pedaliera sospesa del posto di guida reversibile RGS™, parte integrante della torretta girevole non presenta fessure verso il suolo, peculiarità che protegge gli apparati del posto di guida e l'operatore dall'ingresso di polvere.

Il cluster del cruscotto offre un display a colori che visualizza tutti i dati: dai giri della PTO, alla velocità di avanzamento, alle ore di lavoro.

### PLUS

- + **Comfort:** sistema di guida reversibile semplice ed intuitivo con comandi ergonomici e facili da usare.
- + **Visibilità sull'attrezzo:** posto guida al centro del mezzo in entrambi i sensi.
- + **Versatilità:** maggiore redditività del trattore che può operare con attrezzi a traino o frontali.





# RedCab

## Per ARTICOLATI e STERZANTI TORA

La cabina è un optional tra i più richiesti. Di nuova progettazione, è insonorizzata e dotata di aria condizionata. Il *concept* di queste cabine (a 6 montanti per i modelli sterzanti e a 4 montanti per i modelli a telaio articolato) offre all'operatore a bordo una visuale a 360°, privilegiando la visibilità sull'attrezzo e sul terreno circostante il trattore, apprezzabile soprattutto nei modelli reversibili, in guida reversa, nel lavoro tra i filari stretti. Con attrezzature specializzate come cimatrici, defogliatrici ed interceppi doppi, è garantito il massimo controllo visivo sull'operazione in corso.

Oltre alla visibilità diurna, è stato implementato e potenziato l'impianto elettrico con elementi di illuminazione a tecnologia a led\* (solo per i modelli articolati) per garantire, nelle ore notturne o nei luoghi bui, la giusta illuminazione e visibilità esterna, mantenendo alto lo standard di sicurezza e qualità del lavoro prodotto. I fari di lavoro a led garantiscono un'illuminazione ottimale non solo delle attrezzature ma anche di tutto lo spazio attorno al trattore.

La cabina è molto compatta, ma confortevole all'interno. Il profilo filante e la forma conica, sono funzionali al disimpegno del trattore tra i filari stretti, anche in pendenza laterale, essendo contenuto anche l'ingombro in altezza.



\*optional



# SICUREZZA

## Attiva e passiva

Baricentro basso, aderenza costante, stabilità, protezione del posto guida: sono alcuni dei fattori di sicurezza attiva della Serie Tora, oltre a fattori passivi quali: qualità dei componenti, cura del design ed utilizzo di motori ecologici. Il sistema frenante a doppio disco in bagno d'olio a comando idraulico e sistema *Superbrake* meccanico integrato, garantisce una frenata potente e modulata ed un'affidabilità anche con trazione anteriore disinserita. Il sollevatore posteriore abbinato all'attrezzatura portata, contribuisce al bilanciamento delle masse del trattore che rimane sempre stabile a terra. I bloccaggi dei differenziali sono a comando elettroidraulico posteriore e meccanico anteriore, ed eludono eventuali slittamenti mantenendo il mezzo sempre in trazione. Il posto di guida, con roll-bar o con cabina *REDCab\**, garantisce la massima protezione per l'operatore.



TRATTORE AC

TRATTORE TRADIZIONALE

\*optional

# ERGONOMIA E COMFORT

Il design, affusolato e scattante, dei modelli Serie Tora, ha la funzione di agevolare il disimpegno del trattore nelle colture, aumentando la visibilità dell'operatore su attrezzo e terreno circostante. Il posto guida ha un accesso a bordo comodo, protegge l'operatore ed offre un ampio spazio vivibile. La piattaforma del posto di guida è sospesa su dispositivi silent-block che assorbono vibrazioni e attutiscono la rumorosità. Grazie al telaio ACTIO™ il posto guida è molto vicino all'asse di oscillazione centrale del trattore, cosicché scuotimenti e sollecitazioni trasversali risultano molto contenuti: anche dopo diverse ore di lavoro l'operatore non avverte stanchezza.

La strumentazione di bordo è elegante, funzionale ed intuitiva: schermo antiriflesso retroilluminato, per le ore notturne; eccellente visualizzazione di tutte le indicazioni sul display multifunzione a colori della plancia strumenti; contagiri motore; livello e consumo carburante, temperatura motore elettronica; dati di diagnostica del motore con indicazioni per la manutenzione. Il tutto attraverso una visualizzazione analogica che offre una consultazione rapida e intuitiva dei dati.



## TORA ARTICOLATO

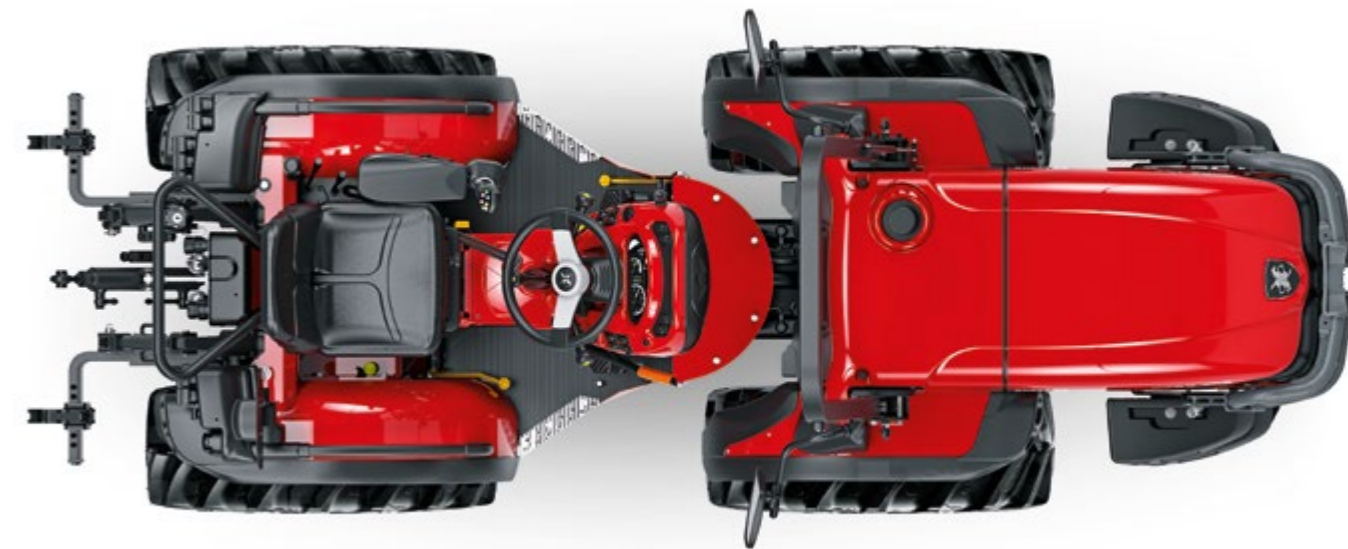

## TORA STERZANTE





ERGONOMIA E COMFORT

# ARTICOLATI TORA

SRX | SN



ERGONOMIA E COMFORT

# STERZANTI TORA

TCF | TN | TRX





## Ingombri inalterati

5  
STAGE

Un attento studio di engineering ha permesso di installare i motori Stage 5 senza inficiare gli ingombri dei trattori. Le dimensioni del cofano sono così rimaste pressoché le stesse rispetto ai modelli precedenti, favorendo l'operatività del mezzo e garantendo un'ottimale visuale anteriore. Il vano motore è facilmente ispezionabile grazie all'ampia apertura del cofano. I radiatori con apertura a libro facilitano le operazioni di pulizia.



## TRASMISSIONE

### 16 rapporti sincronizzati

I modelli Serie Tora montano un cambio meccanico, dotato di 16 rapporti in avanzamento e altrettante retromarce, inseribili anche a macchina in movimento, grazie all'inversore sincronizzato. Il ridottissimo divario di velocità tra un rapporto e l'altro si traduce in un'andatura sempre omogenea e fluida in qualsiasi condizione operativa. La frizione di grandi dimensioni, di comprovata affidabilità e ad innesto morbido, non necessita di registrazioni grazie al comando idraulico che recupera il gioco dovuto all'usura.

#### PLUS

- + **Affidabilità:** lunga durata dei componenti.
- + **Efficienza:** ampia gamma di velocità.
- + **Comfort:** innesto frizione morbido senza strappi.
- + **Risparmio:** minor consumo di carburante e riduzione dei costi di gestione.







# MACCHINA E ATTREZZO

## Armonia tecnologica

Il sistema integrato costituito da sollevamento, impianto idraulico e PTO è idoneo per un gran numero di attrezzi posteriori. Il sollevamento è un monogruppo a cilindri verticali con attacco a 3 punti con barre allungabili ed agganci rapidi regolabili in larghezza\*. La presa di forza posteriore indipendente, 540/540e g/min o 540/1000 g/min\* è ad innesto elettroidraulico progressivo ed è sincronizzabile con il cambio. E' dotata di rampe di innesto *Plus* e *Normal* selezionabili da cluster. Il bloccaggio posteriore è a comando elettroidraulico e il bloccaggio anteriore è a comando meccanico. La caratteristica di spicco è rappresentata dall'impianto idraulico *Load Sensing*, potenziato, con portata oltre i 50 l/min e dotazione di cinque distributori a doppio effetto che permettono l'abbinamento del trattore a molteplici tipologie di attrezzature, a tiro o a spinta, quindi posteriori o frontali al senso di marcia.

\*optional

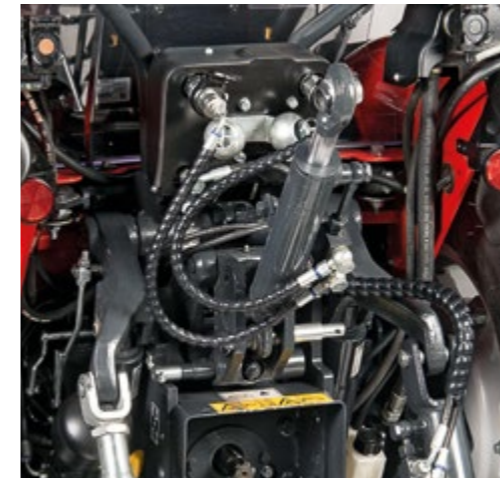

**TIRANTE IDRAULICO E TERZO PUNTO\***  
Permette di correggere il posizionamento e l'inclinazione delle attrezzature.



**SOLLEVATORE ANTERIORE\***  
dispositivo ausiliario con braccia regolabili e agganci rapidi completo di bullbar. Il sollevatore anteriore permette le lavorazioni in combinata con le attrezzature posteriori.



**SOLLEVAMENTO IDRAULICO**  
Bracci di sollevamento registrabili, attacchi rapidi scorrevoli cat. 2.

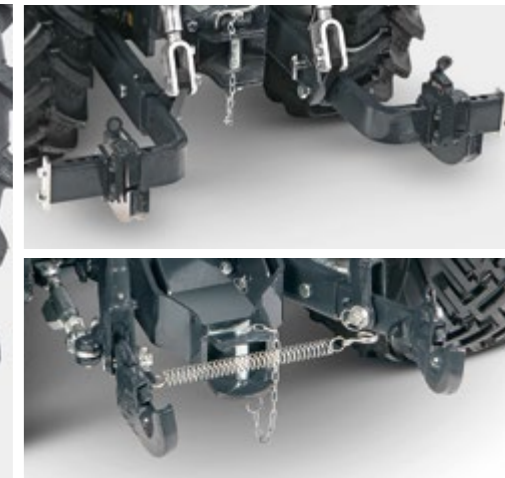

**IMPIANTO IDRAULICO**  
Impianto idraulico modulare con allestimento massimo fino a 11 innesti idraulici suddivisi in mandate continue, doppi effetti e ritorni liberi. Tutte le connessioni sono servite da tubi idraulici a sezione maggiorata per ridurre le perdite di carico e quindi migliorare l'efficienza dell'impianto.

\*optional





# IMPIANTO IDRAULICO *LOAD-SENSING* TORA

Obiettivi di questo nuovo concept di impianto idraulico:

- *Modularità di configurazione dell'impianto idraulico in base alle esigenze di ogni operazione.*
- *Elevate portate a bassi giri.*
- *Elevato rendimento del circuito idraulico.*
- *Risparmio di carburante.*
- *Incremento della capacità idraulica disponibile.*



L'impianto idraulico *Load Sensing* eleva l'idoneità di applicazione di attrezzature complesse di ultima generazione in tutti i modelli della gamma. L'incremento delle portate idrauliche con flussi continui regolabili permette di ottenere il massimo controllo nella gestione delle attrezzature più esigenti, come le macchine per la lavorazione interceppi o le cimatrici per la gestione delle chiome. Inoltre, i Tora (reversibili) sono configurabili con il nuovo comando multifunzione *Hydraulic Remote Control\**.

Per i modelli reversibili configurati con l'impianto idraulico nella sua massima dotazione di prese, è presente il comando *HRC\** (*Hydraulic - Remote - Control*) che permette di governare in maniera semplice e proporzionale molte attrezzature specifiche, come ad esempio il muletto idraulico, gestendone la discesa o l'alzata del carico in maniera graduale e precisa. L'estrema compattezza del comando *HRC*, situato in posizione anatomica sul bracciolo regolabile del sedile di guida, offre un comfort operativo ai massimi livelli per trattori della fascia di potenza della Serie Tora.



**PTO**  
Cambio con PTO post. 540/540e g/min e 540/1000 giri/min\*.

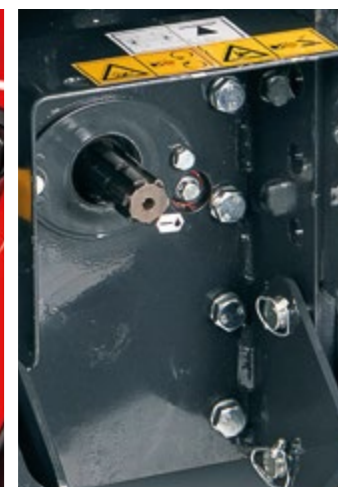

**REGOLATORE DI PORTATA**  
Consente la regolazione della portata idraulica da 0 a 50 l/min per gli innesti idraulici con la funzione di mandata continua.



**SOLLEVAMENTO A POSIZIONE E SFORZO CONTROLLATO\***  
Dispositivo per la gestione ottimale dell'attrezzatura, sia nella posizione che nello sforzo, in modo da garantire precisione di lavorazione, nella massima aderenza e trazione a terra del trattore.

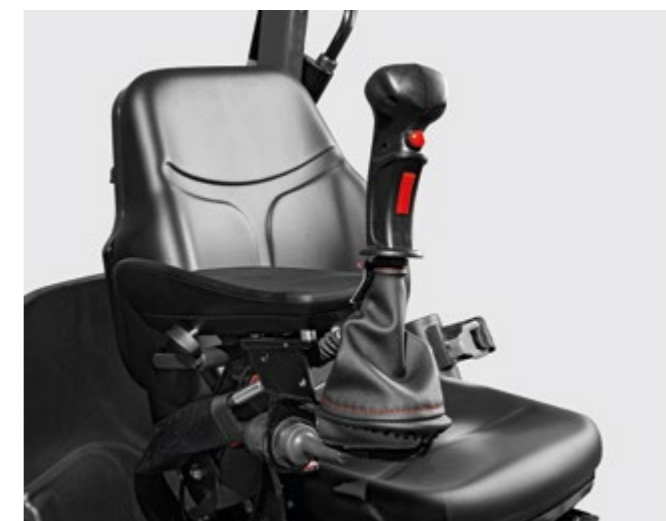

\*optional

\*optional



# SOSPENSIONE UNIFLEX®

Per TRX 5800

La sospensione UNIFLEX\* trasferisce parte del peso dell'attrezzo sulle ruote.

Permette all'attrezzatura di adattarsi istantaneamente all'andamento del terreno, mantenendo una pressione costante al suolo dei pneumatici del trattore, a beneficio della velocità e precisione del lavoro.

La riduzione della pressione al suolo che ne deriva comporta diversi vantaggi:

- minor compattamento
- minor resistenza a traino e spinta
- maggiore aderenza e stabilità
- maggior produttività
- riduzione dei consumi
- riduzione delle oscillazioni su strada

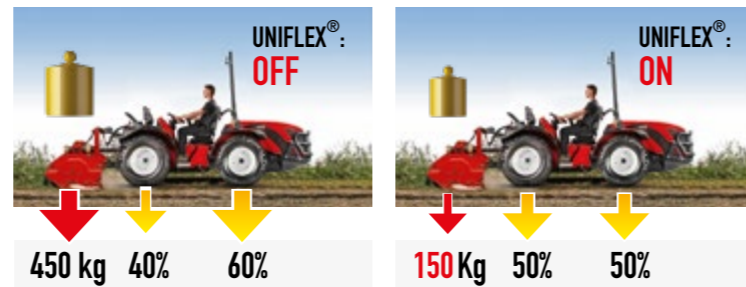

**MOLLEGGIO PNEUMATICO**  
Molleggio sedile pneumatico a regolazione continua del peso conducente da 50 a 130 Kg e regolazione continua in altezza.



**DUMPING**  
compensa le sollecitazioni trasmesse dagli attrezzi portati, aumentando il comfort e contribuendo a preservare la macchina e il conducente da potenziali danni.



**PRESA DI FORZA**  
Cambio con PTO post. 540/1000 giri/min



**TIRANTE IDRAULICO E TERZO PUNTO**  
Ottimizza il posizionamento e l'inclinazione delle attrezzature.



**PROTEZIONE POLVERE**  
Protegge l'operatore da polvere, rami ecc...



**SOLLEVATORE ANTERIORE**  
Dispositivo ausiliario con braccia regolabili e agganci rapidi completo di bullbar. Il sollevatore anteriore permette le lavorazioni in combinata con le attrezzature posteriori.



**ATTACCO 3° PUNTO RIALZATO**  
Per una geometria del sollevamento favorevole alla regolazione delle attrezzature.



**INNESTI RAPIDI POSTERIORI**  
Impianto idraulico modulare con allestimento massimo fino a 11 innesti idraulici suddivisi in mandate continue, doppi effetti e ritorni liberi. Tutte le connessioni sono servite da tubi idraulici a sezione maggiorata per ridurre le perdite di carico e quindi migliorare l'efficienza dell'impianto.



**BULLBAR**  
Elemento in tubolare d'acciaio a salvaguardia della carrozzeria; integra l'attacco del terzo punto nella configurazione con il sollevatore ant.



**ZAVORRE ANTERIORI**  
Perfettamente integrate nella carrozzeria del trattore, non alterano il passo e l'ingombro del trattore.



**FARO LED**  
Aumenta l'illuminazione e la sicurezza in lavoro in luoghi bui.

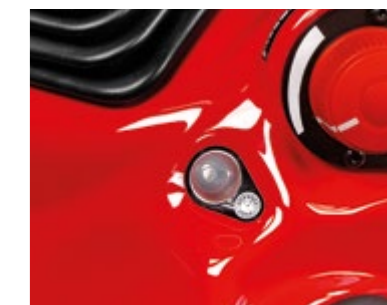

**CRUISE CONTROL**  
Controllo elettronico della velocità di avanzamento e dei giri. Memorizza e modula la velocità del trattore a discrezione dell'operatore.

\*optional



	SRX	SN	TCF	TN	TRX
TELAIO					
ACTIO™	✓	✓	✓	✓	✓
ARTICOLATO	✓	✓			
STERZANTE			✓	✓	✓
ISODIAMETRICO	✓	✓		✓	✓
FRUTTETO			✓		
RGS™	✓				✓

#### PESO IN ORDINE DI MARCIA

ARCO	1775 ÷ 1965	1775 ÷ 1965	1970 ÷ 2085	1810 ÷ 1960	1875 ÷ 2015
CABINA	1925 ÷ 2115	1925 ÷ 2115		1960 ÷ 2110	2025 ÷ 2165

ACTIO™ = Antonio Carraro Telaio Integrale Oscillante | RGS™ = Rev - Guide System

<b>Motore tipo</b>	5800   YANMAR Diesel a iniezione diretta common-rail con sovralimentazione 4 Cilindri - 16 Valvole Stage 5 - 2091 cc Potenza 37,9 kW / 51,5 hp - 2600 rpm Coppia Max 170 Nm a 1690 rpm	6800   YANMAR Diesel a iniezione diretta common-rail turbo, intercooler 4 Cilindri - 16 Valvole Stage 5 - 2091 cc Potenza 48,5 kW / 66 hp - 2600 rpm Coppia Max 210 Nm a 1690 rpm
<b>Trasmissione</b>	Cambio S90: sincronizzato a 32 marce: 16 AV e 16 RM con inversore sincronizzato	
<b>Presenza di forza</b>	Posteriore, indipendente 540/1000 E giri/min a innesto elettroidraulico progressivo - sincronizzata	
<b>Impianto idraulico</b>	Impianto idraulico load sensing. Impianto idraulico ausiliario posteriore a 1 distributore a doppio effetto flottante e un ritorno olio (3 prese idrauliche posteriori). Portata pompa 37lt/min	
<b>Sollevatore posteriore</b>	Sollevatore idraulico con attacco a 3 punti - Capacità di sollevamento alle rotule (Kg): 2190 - Bracci oscillanti con stabilizzatori laterali cat.1 - Gancio traino post. categoria "C" regolabile in altezza	
<b>Freni</b>	Freni di servizio posteriori a doppio disco in bagno d'olio a comando idraulico - Freno di stazionamento combinato: a nastro sulla trasmissione ed agente sui ceppi con sistema superbrake meccanico integrato.	

#### DOTAZIONE DI SERIE

• Piattaforma sospesa su silent-block • Nuova reversibilità con comandi al volante (solo per SRX - TRX) • Bloccaggio differenziale ant. a pedale, a comando meccanico, con disinnesto automatico; post. a comando elettroidraulico • Volante inclinabile con richiamo in posizione di massima accessibilità • Sedile molleggiato e regolabile in corsa e altezza • Cinture di sicurezza • Arco di protezione anteriore abbattibile • Specchio retrovisore • Predisposizione girofaro • Gancio traino anteriore • Strumento multifunzionale digitale con display a colori •

#### OPTIONAL

• Cabina "REDCab" 4 montanti (solo per SRX - SN) - Oblò posteriore sul tetto con tendina parasole - Parabrezza fisso - Lunotto posteriore apribile - Impianto di riscaldamento con filtro anti-polvere - Impianto aria condizionata strumento ricircolo interno - Ventilatore a controllo elettrico - Tergicristalli elettrici ant. e post. - Lavavetri elettrici ant. e post. - Luce di cortesia - N° 2 specchi retrovisori esterni - attacchi per eventuali griglie di protezione - Presa unipolare - attacco USB - Supporto targa post. - Predisposta per l'installazione di impianto radio-stereofonico - Predisposizione targa ant. tipo Germania - Tasche porta oggetti in rete - Maniglie porte "a filo" vetro - Rivestimento ABS interno - Porta bottiglia - appendi abiti - Predisposizione Fari lavoro aggiuntivi - OPT fari di lavoro a led: 2 ant. (orientabili) + 2 post.(orientabili) + 2 laterali - OPT filtro carboni attivi.

• Cabina "REDCab" 6 montanti (solo per TRX - TN) - Insonorizzata con riscaldamento ed impianto aria condizionata - Tergicristallo ant. e post. con lavavetri indipendenti - Vetri laterali apribili con gancio di fissaggio - Oblò ant. per maggiore visibilità - Predisposizione autoradio - Specchi retrovisori laterali - Portabottiglia - Appendiabiti - Retina portadocumenti - Supporto lampada rotante - Fari di lavoro posteriori.

• Coppia zavorre ruote ant. post. da 35Kg. cad; max.280Kg  
 • Zavorre ant. con attacco (Pacchetto 2+2); max. 88Kg • Sollevamento ant. + n°2 innesti rapidi replicati anteriori • Bull Bar • Bracci oscillanti rinforzati con stabilizzatori laterali cat. 1-2 • Bracci oscillanti con stabilizzatori laterali registrabili in lunghezza con agganci rapidi cat. 2 • Barre fisse, senza stabilizzatori laterali, registrabili in lunghezza e larghezza, con agganci rapidi cat. 1 (senza sfere) - cat. 2 (con sfere) • Barra di traino oscillante • Tirante verticale dx e tirante terzo punto idraulico per sollev.posteriore • Attacco terzo punto rialzato • Faro di lavoro post. a led • PTO 540-1000 giri/min • Protezioni parafango • Cruise control • Gancio traino post. categoria "C" regolabile in altezza • Sedili con cinture avvolgibili o a seduta maggiorata • Fianchetti sedile • Sedile con molleggio pneumatico • Damping sollevatore post. • Pompa maggiorata 53 lt • Sollevatore sforzo controllato • Impianto idraulico comandato da impugnatura multifunzione con comando rinviato "HRC" • impianto idraulico composto da sollevatore con comando flottante, 5 DE di cui 1 flottante e 1 DE con regolatore di portata olio + 1 ritorno olio ( 11 innesti rapidi).





## PNEUMATICI

# Tora SERIES

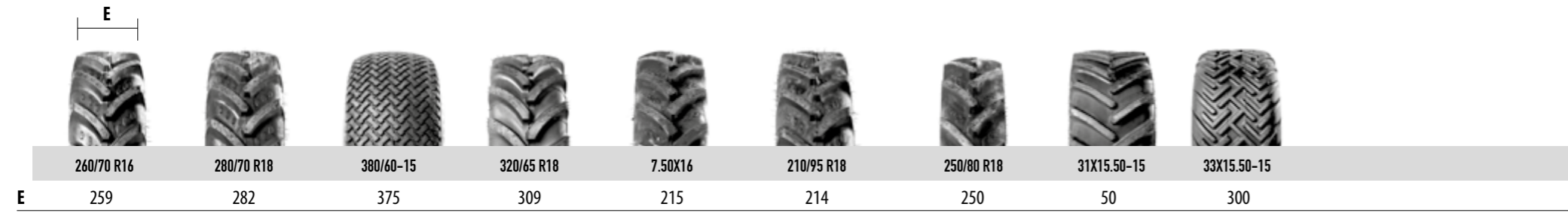

## SRX 5800/6800 | SN 6800 V

Dimensioni (mm)							
TIPO PNEUMATICO	G1	I	I (**)	L	M	N	O
260/70 R16	240	2265	2185	1095÷1180	837÷924	1105÷1195	789÷879
280/70 R18	280	2305	2225	1175÷1265	893÷983	823÷983	1088÷1163
380/60-15	260	2285	2205	1400	1025	1405	1030
320/65 R18	295	2320	2240	1215÷1305	1036÷1191	1225÷1330	1021÷1176
7.50X16	260	2285	2205	1020÷1150	805÷935	1035÷1185	820÷970
210/95 R18	280	2305	2225	985÷1180	761÷957	990÷1205	766÷981
250/80 R18	280	2305	2225	1060÷1210	820÷970	1085÷1240	845÷1000
29X12.50-15	240	2265	2185	1230	907	1240	917
31X15.50-15	250	2275	2195	1415	1024	1420	1029
33X15.50-15	270	2295	2215	1415	1024	1420	1029

\*\*ALTEZZA CON CABINA

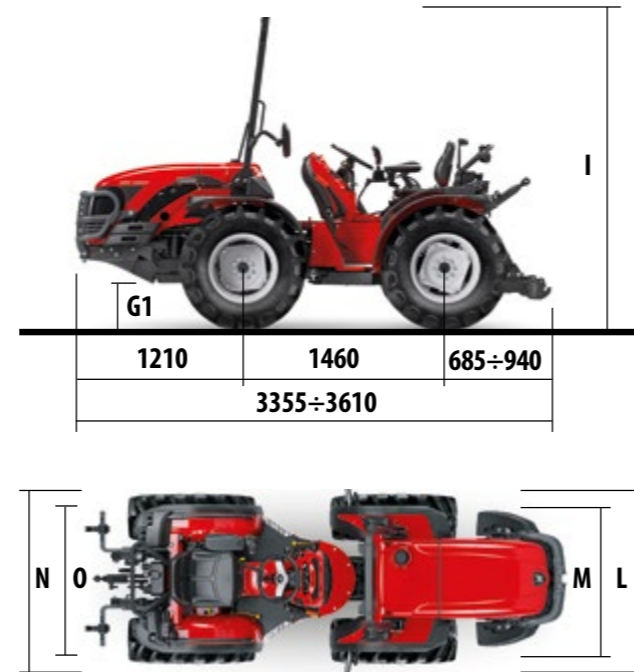

## TC 6800 F

### Pneumatici Dimensioni (mm)

Anteriori	Posteriori	G1	I	L	M	N	O
8.25-16	280/85 R20	265	2225	1325	1110	1275÷1445	980÷1150
250/80-16	320/70 R20	265	2225	1335	1095	1310÷1475	992÷1157
280/70 R18	360/70 R20	290	2250	1425÷1500	1143	1445÷1505	1088÷1148



E

## TN 5800 | 6800

Dimensioni (mm)							
TIPO PNEUMATICO	G1	I	I (**)	L	M	N	O
260/70 R16	240	2200	2135	1305÷1440	1047÷1182	1305÷1395	1047÷1137
280/70 R18	280	2240	2175	1350÷1445	1068÷1163	1370÷1445	1088÷1163
320/65 R18	295	2255	2190	1345÷1500	1036÷1191	1330÷1485	1021÷1176
7.50-16	260	2200	2155	1235÷1350	1020÷1135	1185÷1300	970÷1085
210/95 R18	280	2240	2175	1190÷1405	966÷1181	1200÷1355	976÷1131
250/80 R18	280	2240	2175	1225÷1440	985÷1200	1240÷1390	1000÷1150
29X12.50-15	240	2200	2135	1440	1117	1395	1072
31X15.50-15	250	2210	2145	1545	1154	1565	1174

\*\*ALTEZZA CON CABINA

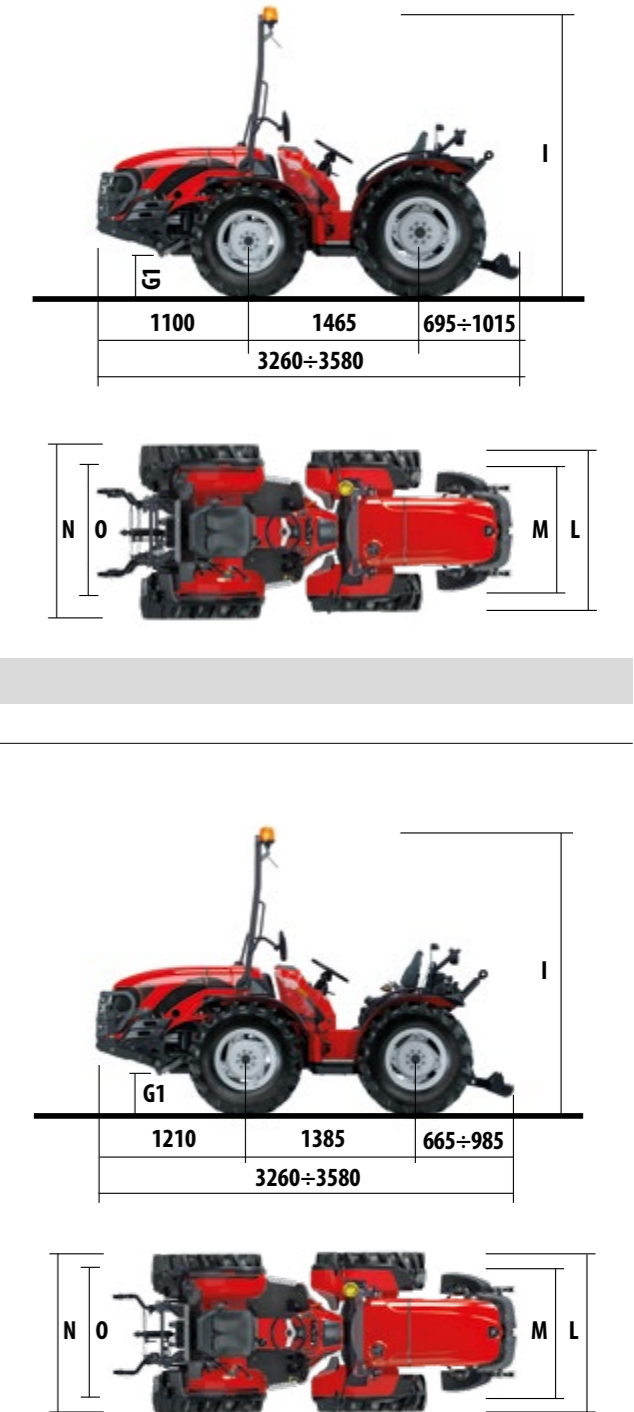



# TRX 5800

Dimensioni (mm)

TIPO PNEUMATICO	G1	I	I (**)	L	M	N	O
260/70 R16	240	2265	2185	1095÷1180	837÷924	1105÷1195	789÷879
280/70 R18	280	2305	2225	1175÷1265	893÷983	823÷983	1088÷1163
380/60-15	260	2285	2205	1400	1025	1405	1030
320/65 R18	295	2320	2240	1215÷1305	1036÷1191	1225÷1330	1021÷1176
7.50-16	260	2285	2205	1020÷1150	805÷935	1035÷1185	820÷970
210/95 R18	280	2305	2225	985÷1180	761÷957	990÷1205	766÷981
250/80 R18	280	2305	2225	1060÷1210	820÷970	1085÷1240	845÷1000
29X12.50-15	240	2265	2185	1230	907	1240	917
31X15.50-15	250	2275	2195	1415	1024	1420	1029
33X15.50-15	270	2295	2215	1415	1024	1420	1029

\*\*ALTEZZA CON CABINA

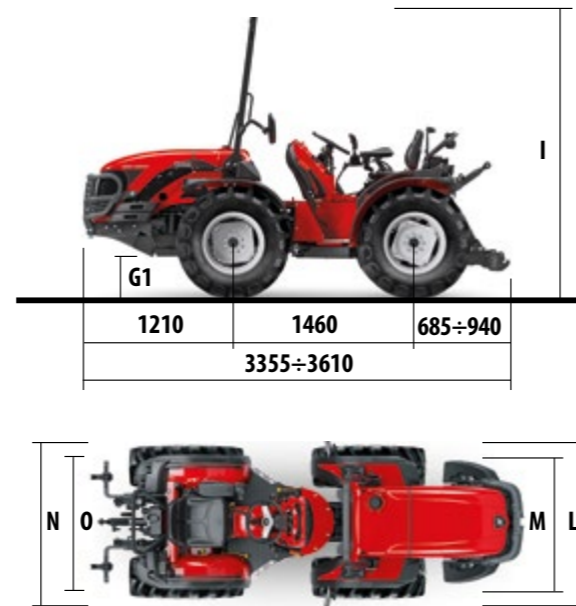

Le descrizioni e illustrazioni di questo stampato si intendono fornite a semplice titolo informativo e non impegnativo e possono essere variate senza alcun preavviso.



# SAT

Una squadra  
al servizio del Cliente

## RICAMBI E ASSISTENZA ORIGINALI ANTONIO CARRARO®

La rete di concessionari AC utilizza moderne attrezzature e strumenti appositamente realizzati per gli interventi di manutenzione dei trattori AC. Periodicamente i tecnici di ogni officina autorizzata sono tenuti a frequentare corsi di aggiornamento tecnico presso la Casa Madre. Ogni officina autorizzata si avvale di personale altamente qualificato e dispone di un'ampia gamma di servizi per garantire ai propri Clienti massima tranquillità e protezione totale. I concessionari AC sono a disposizione per fornire ai propri Clienti informazioni sui servizi legati alla cura dei trattori AC.

## POST-VENDITA

Grazie alla rete capillare di concessionari e alla competenza dei Service Manager, la Casa Madre è in grado di garantire servizi di assistenza a 360°. Con i giusti interventi ogni trattore AC continuerà a fornire ottime prestazioni lungo tutto l'arco della sua vita lavorativa.

## RICAMBI ORIGINALI ANTONIO CARRARO®

Ricambi Originali AC è un marchio registrato. Gli elevati standard di progettazione e i severi controlli sull'intero processo di produzione, assicurano il massimo livello qualitativo. Con i Ricambi Originali AC il Cliente ha certezza di mantenere inalterate nel tempo le prestazioni del proprio trattore, preservando la sicurezza e il valore residuo del mezzo usato.



### EXG MAXIMUM PROTECTION: 4 anni senza pensieri!



A riprova dell'affidabilità dei propri prodotti, Antonio Carraro, oltre alla garanzia standard di 24 mesi, offre l'opzione di garanzia estesa **EXG Maximum Protection** fino a 3 o 4 anni. Il Cliente, al momento dell'acquisto del trattore o entro i primi 24 mesi di vita del mezzo (effettuando tutti i tagliandi di manutenzione programmata previsti dal Libretto d'uso e manutenzione AC) può sottoscrivere un prolungamento di copertura di garanzia fino a 3 o 4 anni, scegliendo l'opzione a lui più congeniale.



L'importante è che si affidi all'assistenza delle **Officine Autorizzate della Rete di Dealer AC** che utilizzano solo **Ricambi Originali AC** e manodopera certificata. In caso di vendita del mezzo usato, la copertura è trasferibile al nuovo proprietario del trattore.

**AC**  
SERVICE







N° 1 SPECIAL TRACTORS

**ANTONIO CARRARO SPA**  
Via Caltana, 24  
35011 Campodarsego Padova ITALY  
[info@antoniocarraro.it](mailto:info@antoniocarraro.it)  
[antoniocarraro.it](http://antoniocarraro.it)

**DEALER:**

